



- Paramétrage simple sur la face avant
- La fonction Bit Refresh améliore la qualité du signal
- Vitesses de transmission réglables entre 1,2 kbit/s et 1,5 Mbit/s - automatique avec Profibus DP
- Interface de terrain Ex i

MY R. STAHL 9185A



Les isolateurs pour bus de terrain de la série 9185/11 constituent l'interface entre les segments de sécurité intrinsèque et ceux sans sécurité intrinsèque des bus de terrain Profibus DP, Modbus RTU et similaires. Les dispositifs séparent électriquement les interfaces de bus de sécurité intrinsèque (RS-422/RS-485) des interfaces sans sécurité intrinsèque (RS-232, RS-422 ou RS-485).

Caractéristiques techniques

Protection contre les explosions

Domaine d'application (zones)	2
Interface Ex zone	1, 2, 21, 22
Certificat IECEX gaz	IECEX BVS 06.0004 X
IECEX protection contre l'explosion de gaz	Ex nA [ib Gb] IIC T4 Gc
Certificat IECEX poussière	IECEX BVS 06.0004 X
IECEX protection contre l'explosion de poussières	[Ex ib Db] IIIC
Certificat ATEX gaz	DMT 02 ATEX E 246 X
ATEX protection contre l'explosion de gaz	⊕ II 3 (2) G Ex nA [ib Gb] IIC T4 Gc
Certificat ATEX poussière	DMT 02 ATEX E 246 X
ATEX protection contre l'explosion de poussières	⊕ II (2) D [Ex ib Db] IIIC
Certificat FMus	FM16US0122X
Certificat cFM	FM16CA0067X
Marquage cFMus	Class I, Div. 2, Groups A,B,C,D; Class I, Zone 2, AEx/Ex nA Group IIC AIS Class I,II,III, Div. 1, Groups A,B,C,D,E,F,G; Class I, Zone 1, [AEx ib]/[Ex ib] IIC T4 at Ta = 70°C See Doc. 91 856 01 31 1
Certificats	ATEX (BVS), Canada (FM), Chine (NEPSI), Corée (KGS), États-Unis (FM), IECEX (BVS)
Homologation marine	ABS, BVIS, CCS, EU RO MR (DNV), KR, LR
Certificat de conformité	ATEX (EUK), Chine (CCC)

Valeurs de sécurité

Tension maximum U_o	3,73 V
Courant maximum I_o	149 mA

Technique de réseau

Isolateur pour bus de terrain

ISpac

9185/11-35-10s N° d'art. 227598



Valeurs de sécurité

Puissance maximum P_o	139 mW
Tension maximum U_i raccordement (RS485-IS)	$\pm 4,2$ V
Capacité interne	négligeable
Inductance interne	négligeable
Tension de sécurité technique maximum	253 V

Caractéristiques électriques

Protocoles	ServiceBus R.STAHL (IS1) Modbus PROFIBUS DP HART over RS485
Débit transmission de données	1,2 kbit/s ... 1,5 Mbit/s
Réglages débit de transmission de données	Vitesse de transmission fixe ou détection automatique > 9,6 kbit/s (uniquement pour Profibus DP)
Raccordement interface électrique	Douille Sub-D, 9 pôles
Interfaces côté terrain	RS-485 IS (PNO)
Niveau interface côté terrain	Commutable : RS-485 IS (spécification PNO) et RS-485 IS (spécification R. STAHL)
Interfaces zone sûre	RS 232, RS 422, RS 485
Indication transmission de données	vert RxD1, RxD2 et RxD3
Indication des erreurs	LED rouge ERR
Résistance de terminaison	À connecter dans la fiche externe
Longueur de câble	en fonction de la vitesse de transmission et du câble
RS232	Débit de données: 1,2 ... 93,75 kBit/s Longueur de connexion: < 20 m

Alimentation auxiliaire

Alimentation auxiliaire	24 V AC / DC
Tension nominale	24 V UC
Plage de tension de l'alimentation auxiliaire	24 V AC $\pm 15\%$, 18 ... 31,2 V DC
Ondulation résiduelle pour plage de tension	$\leq 3,6 V_{ss}$
Courant assigné	66 mA
Puissance absorbée	1,6 W
Protection contre l'inversion de polarité	oui
Surveillance de sous-tension	Oui
Indicateur de fonctionnement	LED verte « PWR »

Séparation électrique

Tension d'essai selon norme	EN 60079-11
Tension d'essai selon norme	EN 50178
Interface Ex i vers alimentation auxiliaire	1,5 kV AC
Interface Ex i vers interface non Ex i	1,5 kV AC
Alimentation auxiliaire vers interface non Ex i	500 V

Conditions ambiantes

Température ambiante	-20 °C ... +70 °C (Dispositif unique) -20 °C ... + 60 °C (Montage du groupe)
----------------------	---

Conditions ambiantes

Température ambiante	-4°F ... +158°F (Dispositif unique) -4°F ... +140°F (Montage du groupe)
Température de stockage	-40°C ... +80°C
Température de stockage	-40°F ... +176°F
Humidité relative maximale	950%
Utilisation en hauteur	< 2000 m

Caractéristiques mécaniques

Degré de protection (IP)	IP30
Degré de protection (IP) de broches	IP20
Résistance au feu (UL 94)	V0
Matériau du boîtier	Polyamide
Section de raccordement	0,2-2,5 mm ² flexible 0,2-2,5 mm ² rigide Embout 0,25-2,5 mm ² avec embout
Section de raccordement AWG	24 ... 14
Dimension modulaire	35,2 mm
Largeur	35,2 mm
Largeur en pouce	1,39 in
Hauteur	114,5 mm
Hauteur en pouces	4,51 in
Longueur	108 mm
Longueur en pouces	4,25 in
Poids	350 g
Poids	0,77 lb

Montage / Installation

Position de montage	à la verticale à l'horizontale
Type de raccordement	Borne à vis
Section de conducteur rigide minimum	0,2 mm ²
Section de conducteur rigide max.	2,5 mm ²
Section de conducteur flexible minimum	0,2 mm ²
Section de conducteur flexible maximum	2,5 mm ²

Dessins techniques – sous réserve de modifications

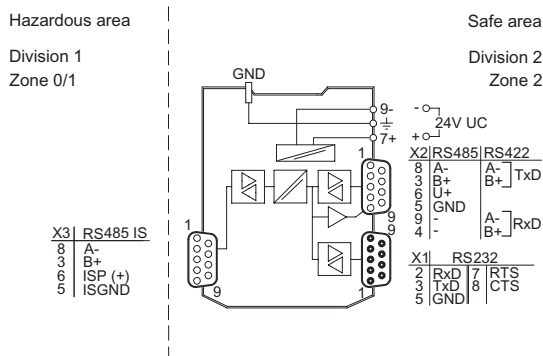

Plan d'encombrement (toutes les dimensions sont en mm [pouces]) – sous réserve de modifications

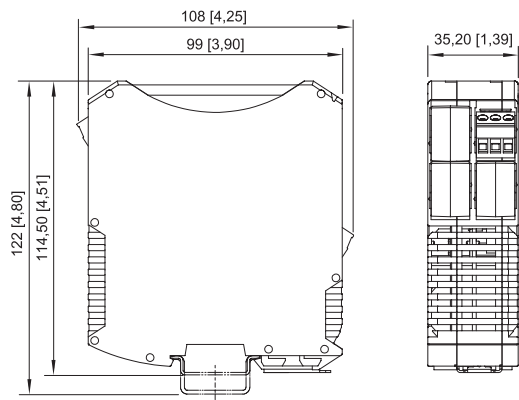

ISpac série 9185, 9192 avec borne à vis

Accessoires

Fiche Sub-D, RS-485 IS, soudée

N° d'art.



À 9 pôles pour le raccordement de bus de terrain ou de ServiceBus aux modules CPU & Power de la série 9440/22, à l'isolateur de bus de terrain 9185 et au convertisseur de média 9786/12-11.

La résistance de terminaison est intégrée et commutable.

Pour RS 485 IS (selon la norme PNP).

Température ambiante : -40 °C ... +70 °C

162693

Fiche Sub-D, RS-485 IS, soudée

N° d'art.



À 9 pôles pour le raccordement de l'isolateur de bus de terrain 9185 et du convertisseur de média 9786/12-11.

La résistance de terminaison est intégrée. Pour RS-485 IS (selon la norme PNO).

Température ambiante : -25 °C ... +70 °C

201805

Sous réserve de modifications des caractéristiques techniques, dimensions, poids, types de construction et possibilités de livraison. Les figures n'ont qu'une valeur indicative.